



R32

Nuova Pompa di Calore in R32, gas ecologico a basso GWP.

Risparmia all'ambiente fino al 75% delle emissioni di CO₂ equivalenti rispetto ad una macchina in R410a.

Codice sistema	Modello sistema	
0XHK4KWD	IDOLA S HYBRID H 3.2 04	
0XHK6KWD	IDOLA S HYBRID H 3.2 06	
0XHK8KWD	IDOLA S HYBRID H 3.2 08	
0XHKAKWD	IDOLA S HYBRID H 3.2 10	

IL SISTEMA DI CONTROLLO

- L'interfaccia è dotata di tecnologia **Capsense** con display grafico da 2,8", che permette all'utente di interagire con il prodotto in modo semplice e pratico. L'interfaccia a bordo macchina comunica agilmente con i nuovi sistemi intelligenti **Connect CRP**, i quali possono gestire **fino a 8 termostati** (di cui 7 **Connect CRP Zone**) suddivisi in 2 zone, una diretta e una miscelata
- **PROTOCOLLO MODBUS** per la gestione intelligente tramite eventuale BMS esterno
- **RISCALDAMENTO E RAFFRESCAMENTO** con modulazione Full Inverter di Lamborghini CaloreClima che permette l'impostazione di curve climatiche per migliorare i consumi e il comfort all'utente.
- **INPUT SMART GRID DA FOTOVOLTAICO E RETE.** Contatti Smart Grid per ottimizzazione dei consumi e dei costi in bolletta. Per i dettagli, vi invitiamo a leggere i manuali.
- **CONTROLLO REMOTO VIA APP.** Opzionale con il Connect CRP, disponibile per iOS e Android
- **MODALITÀ SILENT PDC.** Riduce la frequenza massima del compressore e la velocità del ventilatore, in modo da ridurre sensibilmente la rumorosità.
- **ON/OFF ed ESTATE/INVERNO** da contatti esterni. L'unità può essere attivata e disattivata tramite un contatto esterno, ricevendo anche i segnali di commutazione estate/inverno (ad esempio dal termostato di zona). Il funzionamento seguirà le impostazioni del controllore
- **ECO** Setpoint dedicato per funzionamento "Eco". Impostabile con fascia oraria giornaliera
- **PROGRAMMAZIONE ORARIA SETTIMANALE.** Il Connect CRP (opzionale) consente la programmazione oraria differenziata per ciascun giorno della settimana definendo per ogni fascia il modo (FREDDO/CALDO/ACS) e i setpoint di lavoro.

Idola S Hybrid H

Pompe di calore ibride reversibili aria-acqua in R32 per installazione splittata, abbinabile ad un bollitore sanitario esterno

- Le pompe di calore ibride **IDOLA S HYBRID H 3.2** integrano in un unico prodotto compatto la tecnologia della **pompa di calore ecologica in R32** e della **caldaia a condensazione** condensazione per il riscaldamento.
- Il gas ecologico **R32** riesce a sposare un'elevata efficienza con un impatto ambientale ridotto. Grazie al suo **GWP di 675**, circa un terzo rispetto al GWP dell' R410a, contribuisce a ridurre le emissioni equivalenti di CO₂, principali cause del riscaldamento globale.
- Le **dimensioni compatte** simili a quelle di una caldaia murale ne **agevolano la sostituzione senza significative perdite di spazio** o interventi di ristrutturazione pesanti.
- L'**elettronica interna**, attivando la caldaia o la pompa di calore al variare delle condizioni climatiche, **ottimizza il rendimento** del sistema lavorando sempre **nelle modalità più economiche ed efficienti possibili**, con grandi vantaggi per l'utente.
- La caldaia sarà libera di produrre **acqua calda sanitaria nell'accumulo sanitario esterno** anche durante il funzionamento in riscaldamento o in raffrescamento della pompa di calore, **massimizzando i livelli di comfort**. Inoltre nell'improbabile caso ci sia un blocco della pompa di calore, la caldaia sarà in grado di funzionare in backup in autonomia, **garantendo riscaldamento e acqua calda sanitaria**.
- Il sistema è costituito da una **unità esterna Full Inverter DC**, disponibile in 4 taglie di potenza, associata ad una **unità interna ibrida e a condensazione con modulo idronico integrato**, completo di pompa Inverter DC per la gestione del circuito frigorifero. Il sistema è estremamente versatile, in grado di lavorare in condizioni climatiche rigide **fino a -20°C** esterni **evita rischi di congelamento** grazie al circuito frigo splittato.
- La funzione **Input Fotovoltaico** inibisce il funzionamento della caldaia in produzione di acqua calda sanitaria, favorendo l'utilizzo della sola pompa di calore e dell'eventuale riscaldatore elettrico del bollitore, massimizzando l'autoconsumo e i vantaggi per l'utente.
- Scarico fumi a parete nei casi previsti dal D.Lgs. 4 Luglio 2014, n. 102.

CARATTERISTICHE UNITÀ ESTERNA:

- Omologata per il funzionamento esterno in luogo completamente scoperto
- Alimentata con gas ecologico R32 a basso impatto ambientale
- Corrente di spunto e rumorosità ridotta grazie alla tecnologia Full Inverter
- Compressore con motore DC INVERTER di tipo twin rotary su supporti antivibranti e avvolto da un doppio strato di materiale fonoassorbente per ridurre al minimo vibrazioni e rumore
- Ventilatori assiali con motore brushless DC completi di griglie di protezione
- Sonda temperatura aria esterna già installata sull'unità.

CARATTERISTICHE UNITÀ INTERNA:

- Robusta e adatta anche alle sostituzioni in impianti particolarmente critici
- Modulo di combustione con modulazione 1:10 e scambiatore ad elevato spessore in acciaio inox con passaggi maggiorati in grado di mantenere un'alta efficienza anche su vecchi impianti con ossidazioni e sporcizia
- Fornita di serie con rubinetti a squadra di mandata e ritorno impianto (con filtro ispezionabile)
- **M.G.R: Metano, Gpl, Aria propanata Ready**, con una semplice configurazione dell'unità interna è in grado di funzionare a metano, GPL ed aria propanata senza l'utilizzo di kit aggiuntivi
- **MC?: Multi Combustion Control**, sistema di combustione con tecnologia brevettata gas-adaptive per una migliore adattabilità di utilizzo al variare delle condizioni della rete gas (es. fluttuazioni o ridotte pressioni)
- **F.P.S: Sistema di Protezione Fumi**. La valvola clapet fumi di serie permette una facile connessione a sistemi collettivi fumari in pressione
- **Particolarmente adatta al funzionamento in canne fumarie che necessitano di intubamenti "pesanti"** grazie alla omologazione per il **funzionamento con scarichi fumi diametro 50mm**
- **Luogo di installazione:** anche per esterno in luogo parzialmente protetto fino a -5°C di serie.





IDOLA S 3.2 HY H		04	06	08	10
Classe ERP in riscaldamento / Efficienza stagionale media temperatura (acqua prodotta 35°C)	Classe / ηs (%)	A+++ 191	A+++ 195	A+++ 205	A+++ 204
Classe ERP in riscaldamento / Efficienza stagionale bassa temperatura (acqua prodotta 55°C)	Classe / ηs (%)	A+++ 129	A+++ 138	A+++ 131	A+++ 136
SCOP (bassa temperatura 35°C)	W/W	4,85	4,95	5,21	5,19
SEER (acqua prodotta 7°C)	W/W	4,99	5,34	5,83	5,98
Alimentazione elettrica	V-ph-Hz	220/240-1-50			
Tipo e n° di compressori	-	1 x Twin Rotary DC			
Tipo di scambiatore lato impianto / lato sorgente	-	piastre inox saldobrasate / batteria alettata			
Tipo di ventilatori / n° di ventilatori	-	brushless DC / 1			
Attacchi frigoriferi - linea del liquido	Ø	1/4" SAE / Ø 6,35		3/8" SAE / Ø 9,52	
Attacchi frigoriferi - linea del gas	Ø	5/8" SAE / Ø 15,88			
Volume vaso di espansione unità interna	L	8			
SWL - Livello di potenza sonora unità esterna* / interna*	dB(A)	55 / 43	58 / 43	59 / 43	60 / 43
Peso unità esterna / interna	kg	58 / 28		77 / 28	





NOTA: Classe di efficienza calcolata secondo regolamento europeo 811/2013. I valori si riferiscono ad unità prive di eventuali opzioni o accessori. * **SWL** = Livelli di potenza sonora, riferiti a 1x10⁻¹² W con unità funzionante in condizioni **A7W35**. Il livello di potenza sonora Totale in dB(A) è misurato in accordo alla normativa ISO 9614. La Potenza Sonora Totale in dB(A) che è quindi l'unico dato acustico impegnativo. I livelli di pressione sonora sono valori calcolati a partire dal livello di potenza sonora (SWL) applicando le relazioni ISO-3744.

DATI PRESTAZIONI		04	06	08	10	
A7W35	Potenza termica nominale	kW	4,20	6,35	8,40	10,0
	Potenza assorbita nominale	kW	0,82	1,28	1,63	2,02
	COP	W/W	5,10	4,95	5,15	4,95
A7W45	Potenza termica nominale	kW	4,30	6,30	8,30	10,0
	Potenza assorbita nominale	kW	1,13	1,70	2,16	2,67
	COP	W/W	3,80	3,70	3,85	3,75
A35W18	Potenza frigorifera nominale	kW	4,50	6,50	8,30	9,90
	Potenza assorbita nominale	kW	0,82	1,35	1,64	2,18
	EER	W/W	5,50	4,80	5,05	4,55
A35W7	Potenza frigorifera nominale	kW	4,70	6,50	7,45	8,20
	Potenza assorbita nominale	kW	1,36	2,17	2,22	2,52
	EER	W/W	3,45	3,00	3,35	3,25

I valori si riferiscono ad unità prive di eventuali opzioni o accessori. Dati dichiarati secondo **EN 14511**: **EER** (Energy Efficiency Ratio) = rapporto potenza frigorifera su potenza assorbita **COP** (Coefficient Of Performance) = rapporto potenza termica su potenza assorbita **A7W35** = sorgente: aria in 7°C b.s. 6°C b.u. / impianto: acqua in 30°C out 35°C **A7W45** = sorgente: aria in 7°C b.s. 6°C b.u. / impianto: acqua in 40°C out 45°C **A35W18** = sorgente: aria in 35°C b.s. / impianto: acqua in 23°C out 18°C **A35W7** = sorgente: aria in 35°C b.s. / impianto: acqua in 12°C out 7°C **NOTE:** Classe di efficienza calcolata secondo regolamento europeo **811/2013**.

PRESTAZIONI IDOLA S 3.2 HY H		04	06	08	10
Portata termica max / min riscaldamento (Hs)	kW	24,5 / 2,9			
Potenza termica max / min riscaldamento (80/60°C)	kW	24 / 2,8			
Potenza termica max / min riscaldamento (50/30°C)	kW	26 / 3,1			
Rendimento Pmax / Pmin (80-60°C) (Hi)	%	98,1 / 98			
Rendimento Pmax / Pmin (50-30°C) (Hi)	%	106,1 / 107,5			
Rendimento 30% (Hi)	%	109,7			
Pressione max / min esercizio riscaldamento	bar	3 / 0,8			

ACCESSORI OPZIONALI	DESCRIZIONE
	046054X0 Dima normale zincata
	012051W0 Kit idraulico con: da rubinetto gas, rubinetto ingresso acqua e tubazioni/ raccordi di collegamento
	016008X0 Kit carter copri-attacchi per la copertura estetica delle connessioni idrauliche a muro
	013054XD Connect CRP
	013055XD Connect CRP Zone

ACCESSORI OPZIONALI	DESCRIZIONE
	041083X0 Attacco per tubo coassiale verticale Ø 100/60 mm per caldaie a condensazione
	041006X0 Attacco per tubo coassiale verticale Ø 80/125 mm per caldaie a condensazione
	041084X0 Curva coassiale 90°, girevole 360° con passo 45° Ø 100/60 mm per caldaie a condensazione
	041082X0 Kit scarico tubi separati 80/80 per caldaie a condensazione completo di prese per analisi
	2CP000ZF Kit antivibranti in gomma per unità esterna

Limiti operativi

MODO FREDDO

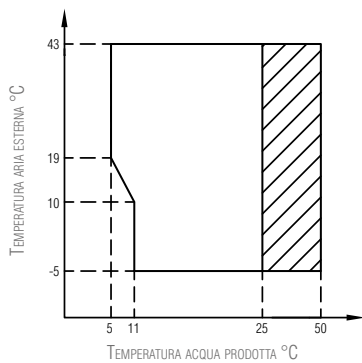

 Campo di funzionamento con pompa di calore con possibile limitazione e protezione

MODO CALDO

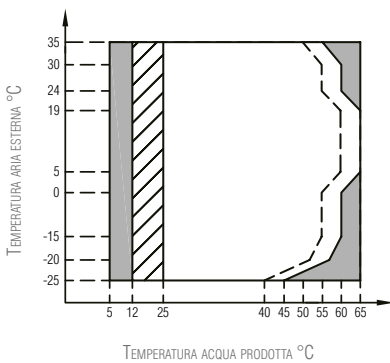



 Campo di funzionamento con pompa di calore con possibile limitazione e protezione

 Con IBH (risc. elettrico impianto) installato

 Linea massima temperatura acqua in ingresso per funzionamento pompa di calore

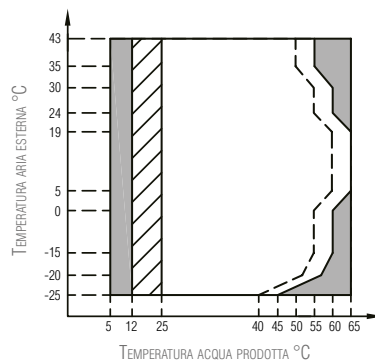
MODO ACS



 Campo di funzionamento con pompa di calore con possibile limitazione e protezione

 Con IBH (risc. elettrico impianto) installato

 Linea massima temperatura acqua in ingresso per funzionamento pompa di calore

NOTA MODO ACS: per temperatura acqua prodotta si intende la temperatura acqua prodotta dall'unità e non la temperatura ACS disponibile all'utente che è funzione di questo parametro e della superficie del serpentino dell'eventuale bollitore ACS.

Spazi minimi operativi (in mm)

UNITÀ INTERNA

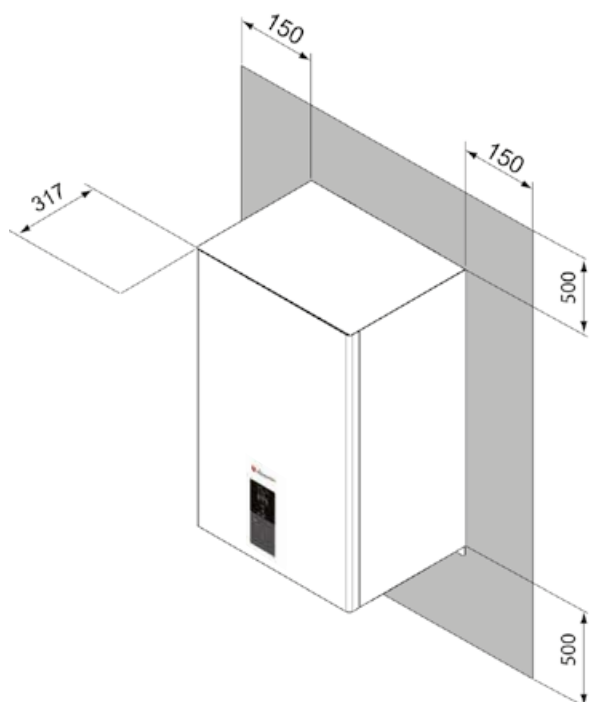

UNITÀ ESTERNA

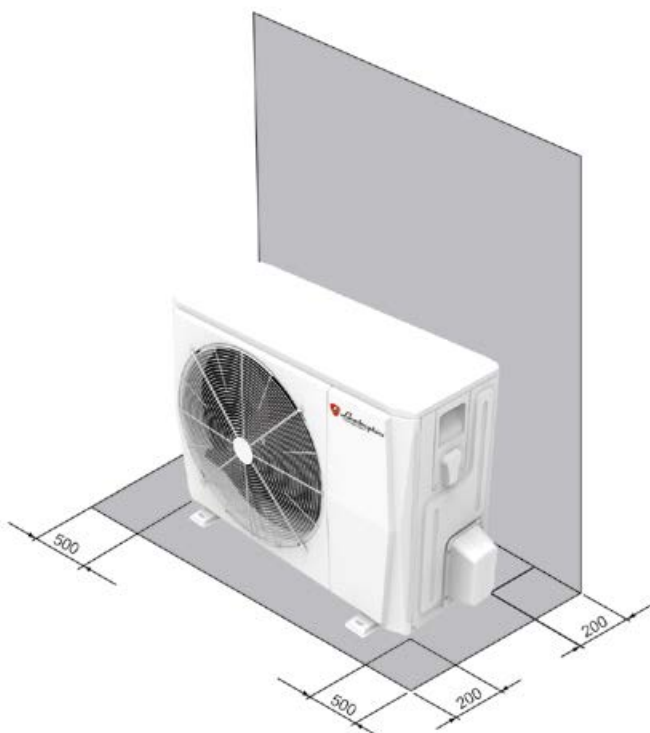

Dimensioni di ingombro unità esterna (in mm)

mod. 4 - 6

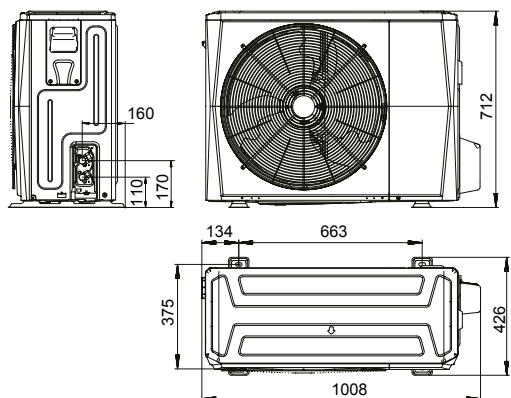

mod. 8 - 10

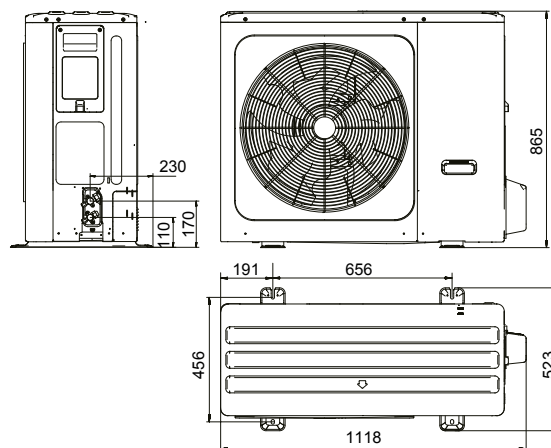

MODELLI		4	6	8	10
Imballo (WxHxD)	mm	1065x800x485		1190x970x560	
Peso imballo	kg	65		94	

Dimensioni di ingombro unità interna (in mm)

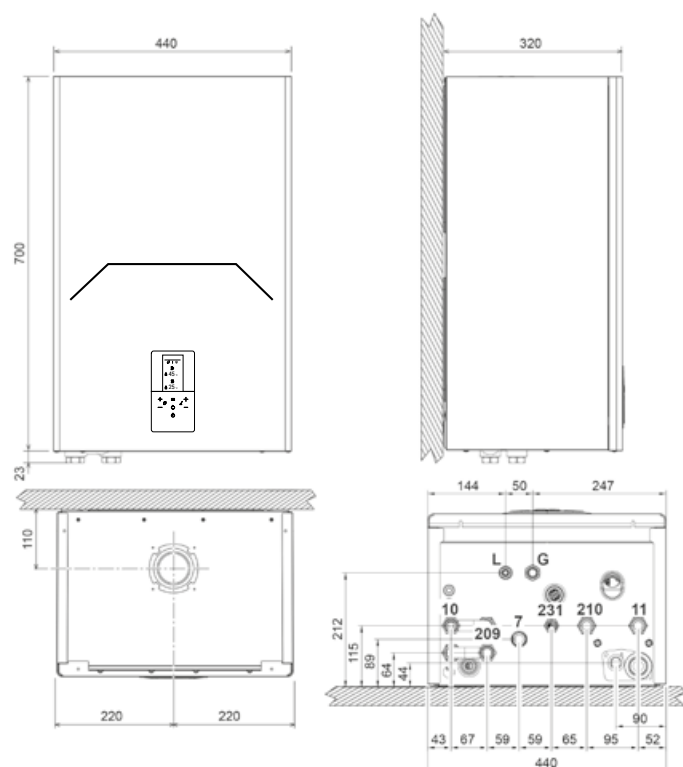

LEGENDA

- 7 Entrata gas - Ø 3/4"
- 10 Mandata impianto - Ø 3/4"
- 11 Ritorno impianto - Ø 3/4"
- 209 Mandata bollitore - Ø 3/4"
- 210 Ritorno bollitore - Ø 3/4"
- 231 Attacco riempimento - Ø 1/2"
- A6 Attacco scarico condensa
- L Linea liquido
- G Linea gas